

# **JUCK 757**

## **ОВЕРЛОК**

### **Инструкция по эксплуатации**

Благодарим и поздравляем Вас с покупкой швейной машины. Внимательно прочитайте это *РУКОВОДСТВО ПО ЭКСПЛУАТАЦИИ* перед запуском оборудования, чтобы получить максимальную производительность и удовольствие от работы на машине.

Работа на швейной машине сопряжена с риском получения травмы от движущихся частей машины. Во избежание получения травмы чётко следуйте пунктам данной инструкции по технике безопасности.

## Инструкция по технике безопасности

### Специальные значки и их значение

Специальные значки и символы, используемые на машине, наносятся для обеспечения правильной работы на машине и для предотвращения несчастных случаев и травм. Значения указаны ниже:

#### Индикации:



**ОПАСНОСТЬ** – Нарушение мер предосторожности, отмеченных этим значком, может привести к тяжелым травмам и даже к летальному исходу.



**ВНИМАНИЕ** - Нарушение мер предосторожности, отмеченных этим значком, может привести к травмам и/или к поломке машины.

#### Символы:



- данный символ означает, что вам необходимо быть внимательным. Значок в треугольнике характеризует, чего именно следует опасаться.



- данный символ означает запрет на какое-либо действие.



- данный символ означает необходимость в каком-либо действии. Картинка внутри круга указывает на то, что именно следует сделать. Например, символ в кружке слева означает, что вам необходимо подключить заземление.



### **ОПАСНОСТЬ**

Перед открытием крышки блока управления подождите не менее 5 минут после выключения питания и отсоедините шнур питания из розетки. Дотрагиваясь до участков, где проходит высокое напряжение, вы рискуете получить серьезную травму.



### **ВНИМАНИЕ**

#### **(Требования к окружающей среде)**







- эксплуатируйте машину в местах, где отсутствует сильный электрический шум (например, высокочастотная сварка).













- отклонение от подаваемого напряжения не должно составлять  $\pm 10\%$  от номинального напряжения машины. Более существенное отклонение может стать причиной некорректной работы машины.



- источник питания должен быть большей мощности, чем электропотребление машины. Недостаточная мощность источника питания может стать причиной некорректной работы машины.

-  - окружающая температура должна варьироваться в пределах 5-35°C. Отклонение от допустимой температуры может стать причиной некорректной работы машины.
-  - относительная влажность должна варьироваться в пределах 45-85%, и в устройстве не должен образовываться конденсат. Излишне сухие и влажные условия и образование конденсата могут стать причиной некорректной работы машины.
-  - не подвергайте машину прямому действию солнечного света. Прямые солнечные лучи могут стать причиной некорректной работы машины.
-  - отключайте машину и отсоединяйте шнур питания машины от источника питания во время грозы.

## УСТАНОВКА

-  - установка машины должна производиться только квалифицированным специалистом.
-  - свяжитесь с поставщиком оборудования или с электриком для установки машины.
-  - головка швейной машины весит около 33 кг, поэтому не следует устанавливать машину в одиночку.
-  - не подсоединяйте шнур питания до завершения установки, так как случайное нажатие на педаль включит машину, что может привести к травме.
-  - обязательно подключите и проверьте заземление. В обратном случае вы рискуете получить удар током.
-  - установите на головку машины и на мотор предохранительные кожухи.
-  - наклоняйте и возвращайте на место головку машины, удерживая её двумя руками. Также не толкайте сверху наклоненную головку за передний край или за шкив, так как в этом случае головка может перевернуться.
-  - все провода должны свободно располагаться от любых предметов на расстоянии минимум 25мм. Не пережимайте и не сгибайте кабели, а в идеале зафиксируйте их скобами.
-  - если стол для швейной машины оснащен колесиками, то следует принять меры для их фиксации.
-  - обязательно надевайте защитные очки и перчатки при работе с маслом или смазкой, чтобы они не попали в глаза или на слизистую оболочку. Не глотайте смазку или масло и держите её в недоступном для детей месте.



**ВНИМАНИЕ**

### (при шитье)



- эксплуатация машины допустима только опытным оператором.



- используйте машину только по назначению.



- надевайте защитные очки при работе с машиной, так как в глаза могут попасть обломки сломанной иглы.



- при заправке нити, при замене иглы и шпули выключайте машину, так как случайное нажатие на педаль может привести к травме. Также следует отключать машину при паузах в эксплуатации и в случае, если вам нужно покинуть рабочее место.



- если стол для швейной машины оснащен колесиками, то следует принять меры для их фиксации.



- перед началом эксплуатации установите на машину все предохранительные устройства. Отсутствие этих устройств может привести к травме.



- не дотрагивайтесь любых движущихся частей машины и не нажимайте на части машины при шитье, так как это может привести к травме.



- сразу же отключайте машину от сети, если в процессе работы возникает ошибка или машина начинает издавать нехарактерные звуки. Свяжитесь со специалистом для устранения ошибки.



- при возникновении непредвиденных проблем также обращайтесь к поставщику или к квалифицированному специалисту.

### ВНИМАНИЕ (при чистке машины)



- отключайте машину от сети перед тем как начать чистить машину, так как случайное нажатие на педаль может привести к травме.



- обязательно надевайте защитные очки и перчатки при работе с маслом или смазкой, чтобы они не попали в глаза или на слизистую оболочку. Не глотайте смазку или масло и держите её в недоступном для детей месте.

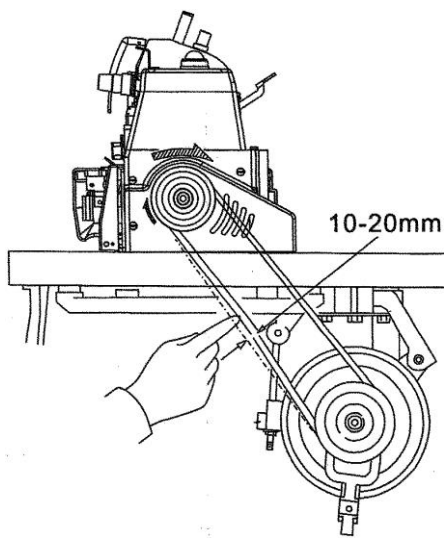

1-1 Установка головки швейной машины (рис.1)

Рис.1

- а) вернее расположение головки на столе
- б) отрегулируйте натяжение ремня так, чтобы при нажатии на него пальцем в середине, прогиб внутрь составил 10- 20 мм.(рис.1) Для этого отрегулируйте высоту мотора
- в) натяжение ремня (рис.1). Отверните гайку 1, опустите мотор, затяните гайку 2
- г) направление вращения по часовой стрелке при взгляде со стороны шкива машины (рис.1)

#### 1-2. Скорость машины .

Удостоверьтесь, что скорость вращения шкива Вашей машины определенного типа не превышает показателей, указанных в таблице ниже.

Тип машины	Максимальная скорость	Тип иглы
7700-03	6 500 об/мин	DCx27 11#
7700-04	6 000 об/мин	DCx27 11#
7700-05	6 000 об/мин	DCx27 14#
7700-06	5 500 об/мин	DCx27 14#
7700-05H	5 500 об/мин	DCx27 18#

Таблица соответствия номеров игл:

Номер, классификация Японии	#	9	11	14	16	18	21
Метрическая система	№	65	75	90	100	110	130

#### 1-3. Смазка машины (рис.2)

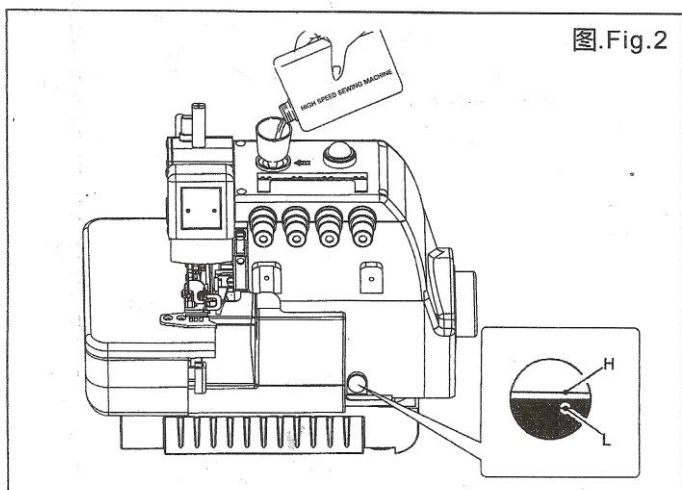

При заполнении маслом масляного картера имейте в виду, что верхняя граница уровня масла должна располагаться между отметками H и L. Подливайте масло, как только его уровень достигнет и упадет ниже отметки L. Рекомендуемое масло – HIGH SPEED SEWING MACHINE OIL.

1-4. Ручная смазка (рис.3).



Рис.3

С помощью масленки нанесите 2-3 капли масла, если машина используется в первый раз или после простоя.

Рекомендуемое масло – HIGH SPEED SEWING MACHINE OIL.

1-5. Смазка устройства охлаждения иглы силиконовым маслом (рис.3)

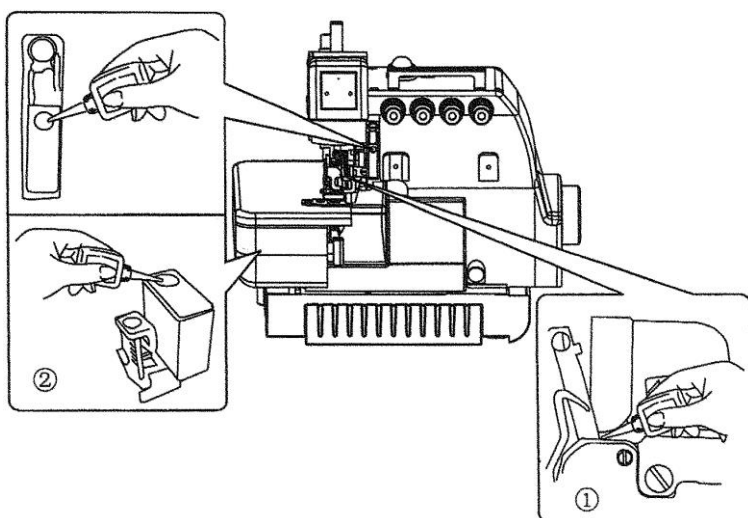
Поддерживайте уровень силиконового масла в устройстве охлаждения иглы для предотвращения обрыва нити и повреждения ткани.

1-6. Заправка нитей (рис.4).



Рис.4

Для корректной заправки нитей соедините узлом оставшуюся в машине нить и новую нить.

Игольная нить

Для замены нити аккуратно обрежьте узлы перед продеванием нити через ушко иглы.

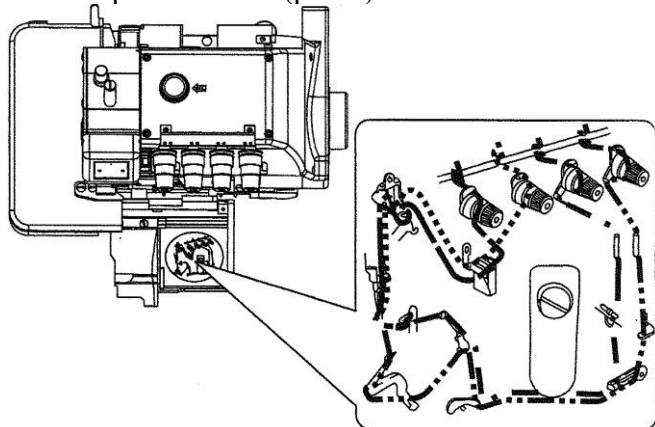
Нить петлителя.

Аккуратно обрежьте узлы после продевания нити через глазок петлителя.

## 2.ПРОВЕРКА ШИТЬЯ

2-1. Регулировка давления прижимной лапки (рис.5)



Рис.5

Поверните регулировочный винт для регулировки давления прижимной лапки. Давление должно быть как можно легче, но в то же время достаточным для формирования правильного стежка.

2-2. Регулировка коэффициента дифференциальной подачи (рис.5)

Ослабьте гайку и перемещайте рычаг вверх или вниз для правильной регулировки коэффициента дифференциальной подачи. После нужного позиционирования рычага закрепите гайку.

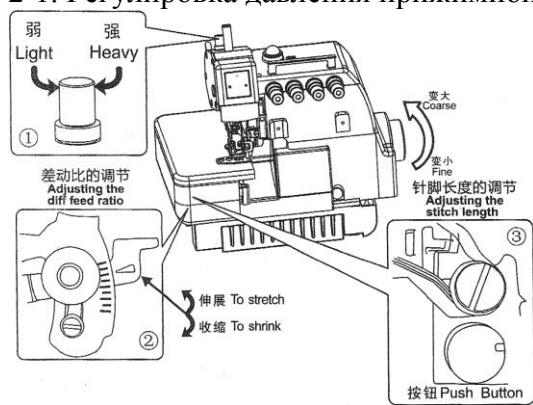
### 2-3. Регулировка длины стежка (рис.5)

Нажимая на кнопку, изображенную на рисунке, поворачивайте маховик и уловите момент, когда кнопка уйдет в глубину корпуса машины. Затем, не отпуская кнопку, поворачивайте маховик и установите нужное значение длины стежка напротив отметки. Отпустите кнопку.

Примечание: выполняйте регулировку длины стежка только после установки коэффициента дифференциальной подачи.

### 2-4. Регулировка натяжения нити (рис.6)

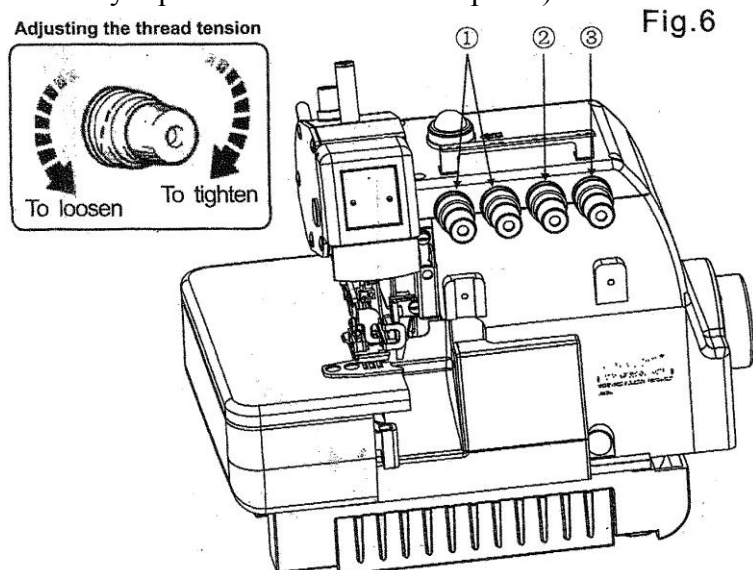

Регулируйте натяжение нити с помощью регулятора игольной нити (1), регулятора верхнего петлителя (2) и регулятора нижнего петлителя (3).

## 3.ПРОФИЛАКТИКА ПРИ РАБОТЕ С МАШИНОЙ

### 3-1. Чистка машины (рис.7)

Следите, чтобы на игольной пластине и рейке не образовывалась пыль и своевременно стирайте её.



### 3-2. Замена игл (рис.8)

Убедитесь, что игла располагается малым желобком в противоположную от оператора сторону.

Следите, чтобы игла входила в игловодитель до упора и была прочно зафиксирована.

Для замены используйте шестигранную отвертку, которая поставляется в комплекте с аксессуарами машины.

Примечание: при замене иглы не выкручивайте винт до конца.

### 3-3. Проверка циркуляции масла( рис.9)

#### 4. 使用中的保养 Maintenance during use

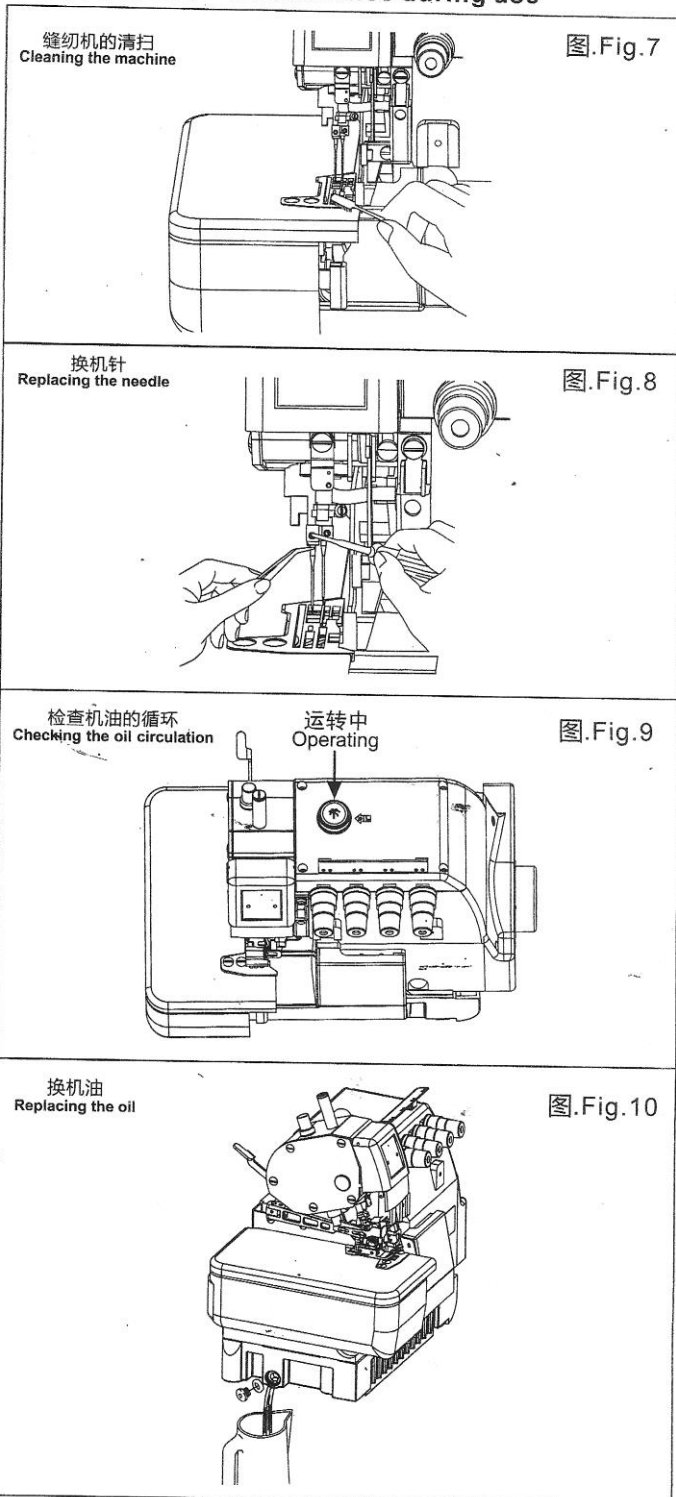

Проверяйте циркуляцию масла через специальное окошко для масла. Машина должна работать на скорости 2000 об/мин.

#### 3-4. Замена масла (рис.10)

Замените масло через месяц после начала эксплуатации. В дальнейшем производите замену каждые полгода.

#### 4. УСТРАНЕНИЕ НЕПОЛАДОК

В случае возникновения неполадок, не указанных в данной таблице, обратитесь к поставщику оборудования.

Описание	Возможная причина	Решение
----------	-------------------	---------

Игольная нить провисает	1) Слабое натяжение игольной нити	Отрегулируйте натяжение игольной нити ее регулятором
	2) Нитенаправитель нижнего петлителя зажимает нить	Отрегулируйте рычаг нитенаправителя нижнего петлителя
Слишком сильное натяжение нити	1) Нитеподатчик игольной нити установлен высоко	Отрегулируйте нитеподатчик игольной нити
	2) Сильное натяжение игольной нити	Отрегулируйте натяжение игольной нити ее регулятором
	3) Сильное натяжение нити нижнего петлителя	Отрегулируйте натяжение нити нижнего петлителя
Слишком сильное или слабое натяжение нити верхнего петлителя	1) Верхний петлитель неправильно установлен	Отрегулируйте нижний и верхний петлители
	2) Диск натяжения ослаблен или перетянут	Затяните или ослабьте гайку натяжения нити
Слишком сильное или слабое натяжение нити нижнего петлителя	1) Игольводитель неправильно установлен	Отрегулируйте игольводитель
	2) Диск натяжения нижнего петлителя ослаблен или перетянут	Затяните или ослабьте гайку натяжения нити нижнего петлителя
Слишком сильное натяжение нити цепного петлителя	1) Диск натяжения нити плохо зафиксирован	Отрегулируйте диск натяжения
	2) Направляющая пластина нити петлителя смещена	Отрегулируйте пластину
Пропуск стежков верхним петлителем	1) Смещение иглы и петлителя	Отрегулируйте иглу и петлитель
	2) Большое расстояние между иглой и верхним петлителем	Расстояние между иглой и верхним петлителем должно равняться 0,05мм.
Нижний петлитель пропускает стежки	1) Игла искривлена	Замените иглу
	2) Игла установлена неправильно	Отрегулируйте положение иглы в соответствии с указаниями данной инструкции
	3) Нижний петлитель затупился	Заточите или замените петлитель
	4) Нитенаправитель установлен неправильно	Отрегулируйте нитенаправитель и расстояние между пластиной и иглой: оно не должно превышать 0,01мм
Пропуск стежка при взаимодействии петлителей	Некорректное расстояние между петлителями	Расстояние должно равняться 0,10мм
Пропуск стежка цепным петлителем	1) Некорректное расстояние между иглой и петлителем	Отрегулируйте расстояние
	2) Стержень петлителя установлен неверно	Отрегулируйте положение стержня петлителя

	3) Слабое натяжение нити цепного петлителя	Затяните гайку натяжения
Обрыв игольной нити	1) Слишком сильное натяжение нити	Ослабьте гайку натяжения
	2) Заусенцы на игле	Отполируйте или замените иглу
	3) Заусенцы на петлителе	Отполируйте или замените петлитель
	4) Рейка с заусенцами и сколами	Отполируйте или замените рейку
	5) Заусенцы на игольной пластине	Отполируйте или замените игольную пластину
Верхний петлитель обрывает нить	1) Нить цепного петлителя неправильно заправлена или излишне сильное натяжение нити	Нить петлителя должна проходить перед игольной нитью; ослабьте гайку натяжения нити.
	2) Заусенцы на верхнем петлителе	Отполируйте или замените петлитель
Обрыв нити цепного петлителя	1) Неправильная заправка нити или заусенцы на нитенаправителе	Нить петлителя должна проходить перед игольной нитью; отполируйте или замените нитенаправитель
	2) Рейка с заусенцами и сколами	Отполируйте или замените рейку
Цепной петлитель обрывает нить	1) Неправильно установлен цепной петлитель	Отрегулируйте положение цепного петлителя
	2) Слишком сильное натяжение нити цепного петлителя	Ослабьте гайку натяжения
	3) Кончик петлителя расположен далеко от иглы	Отрегулируйте расстояние до 0,05мм
	4) Игла погнута или на ней заусенцы	Замените иглу
	5) Игла установлена неправильно	Установите иглу в соответствии с данной инструкцией
	6) Заусенцы на петлителе	Отполируйте и замените петлитель
	7) Нитенаправитель задевает нить	Расстояние между нитью и нитенаправителем должно быть 0,01мм
Нижний петлитель выполняет не качественные стежки	1) Нижний петлитель установлен неправильно	Отрегулируйте угол нижнего петлителя
	2) Игла не параллельна игловодителю	Отрегулируйте или замените игловодитель
	3) Неправильно установлен кронштейн петлителя	Расстояние между кронштейном и нитью должно быть 0,1мм
	4) Прорезь лапки не совмещена с иглой	Отрегулируйте положение прижимной лапки

	5) Неправильно заправлена нить	Корректно заправьте нить
	6) Неправильно установлена игла	Установите иглу в соответствии с данной инструкцией
Слабая затяжка стежков	1) Низкий коэффициент дифференциальной подачи	Увеличьте коэффициент дифференциальной подачи.
	2) Слабое давление прижимной лапки	Отрегулируйте давление.
	3) Нож не обрезает материал	Заточите или замените нож.
	4) Игла слишком толстая	Замените иглу на соответствующую материалу
	5) Некорректная ширина игольной пластины	Замените игольную пластину.
Затрудненное продвижение материала	1) Недостаточное давление прижимной лапки.	Увеличьте давление.
	2) Заусеницы на прижимной лапке.	Отполируйте лапку.
	3) Рейки расположены не параллельно.	Измените высоту реек и расположите их параллельно.
Плохая обрезка материала	1) Некорректная установка ножа.	Отрегулируйте нож.
	2) Лезвие затупилось.	Заточите или замените нож.
Неравномерный стежок	1) Нить неправильно заправлена.	Корректно заправьте нить.
	2) Нитенаправитель зажимает нить.	Отрегулируйте положение нитенаправителя, чтобы нить проходила плавно.
	3) Неправильное положение нижнего ножа.	Отрегулируйте положение нижнего ножа.
	4) Плохая обрезка материала	Заточите нижний нож или замените верхний нож.
	5) Заусеницы на отверстии игольной пластины	Отполируйте отверстие.
	6) Кончик иглы сломан.	Замените иглу.
	7) Неправильное положение рейки.	Отрегулируйте высоту рейки.
	8) Слабое давление прижимной лапки.	Отрегулируйте давление.
Машина издаёт шум	1) Части машины расшатаны и соприкасаются.	Полностью проверьте машину и закрепите нужные детали.
	2) Проблема в системе смазки.	Проверьте масляный насос.
	3) Смещение резиновых амортизаторов.	Поместите амортизаторы на место и удостоверьтесь, что шум исчез.
Утечка масла	Сломалась пластина, предохраняющая от утечки	Замените пластину и затяните винт.

	масла	
--	-------	--