

# ИНСТРУКЦИИ ПО ИСПОЛЬЗОВАНИЮ SCARPAVAPOR NO LIMITS

Модель

BF426



Видео

Тех.обслуживание

Видео

Продукция марки Bieffe

Bieffe Srl - Strada Costa Fagnano,3 Loc. VILLA FASTIGGI  
61122 PESARO ITALY

Tel. 0039 0721281857 Fax 0039 0721281880

Sito: [www.bieffeitalia.it](http://www.bieffeitalia.it) – e-mail: [info@bieffeitalia.it](mailto:info@bieffeitalia.it)

## СОДЕРЖАНИЕ УПАКОВКИ

Принимая во внимание размеры прибора, он поставляется в трех частях, которые должны быть собраны как описано в параграфе "Монтаж". По прибытии товара проверьте наличие следующих частей:

- №1 Основа с решеткой
- №1 Вытяжка с подсветкой
- №1 Вертикальная сушильная установка
- №1 Синий чехол для вертикальной сушилки
- №1 Решетка для сушильной камеры
- №2 Решетки для аксессуаров ДЛИННЫЕ
- №2 Решетки для аксессуаров КОРОТКИЕ
- №3 Бутылки 1 л с крышкой и цветной этикеткой
- №1 Канистра 10 л с крышкой
- №1 Канистра 5 л с крышкой
- №1 Аспиратор жидких веществ с фильтром
- №30 винты М5х14 из нержавеющей стали (в пакете)
- №2 постер Scarpavapor No Limits
- №1 комплект стандартных аксессуаров
- №1 инструкция по использованию

## ПАРОВЫЕ ПИСТОЛЕТЫ И ЩЕТКИ

**ПИСТОЛЕТ  
ДЛЯ ПЕНЫ  
МОЮЩЕЙ**  
COD. RIP0905



**ЩЕТКА  
ПАРОВАЯ**  
COD. RIP0901



**ПИСТОЛЕТ  
ДЛЯ  
ЗАЩИТНОЙ  
ОТДЕЛКИ**  
COD. RIP0906



**ПИСТОЛЕТ**  
ПАР — ХИМИЯ  
COD. RIP0904



**РУКОЯТКА**  
COD. CVK21SC

- ⓘ ПАР
- Ⓜ АСПИРАЦИЯ



### В СТАНДАРТНОЙ КОМПЛЕКТАЦИИ



## ОПЦИИ ДЛЯ ЧИСТКИ КОВРОВ И АВТОКРЕСЕЛ

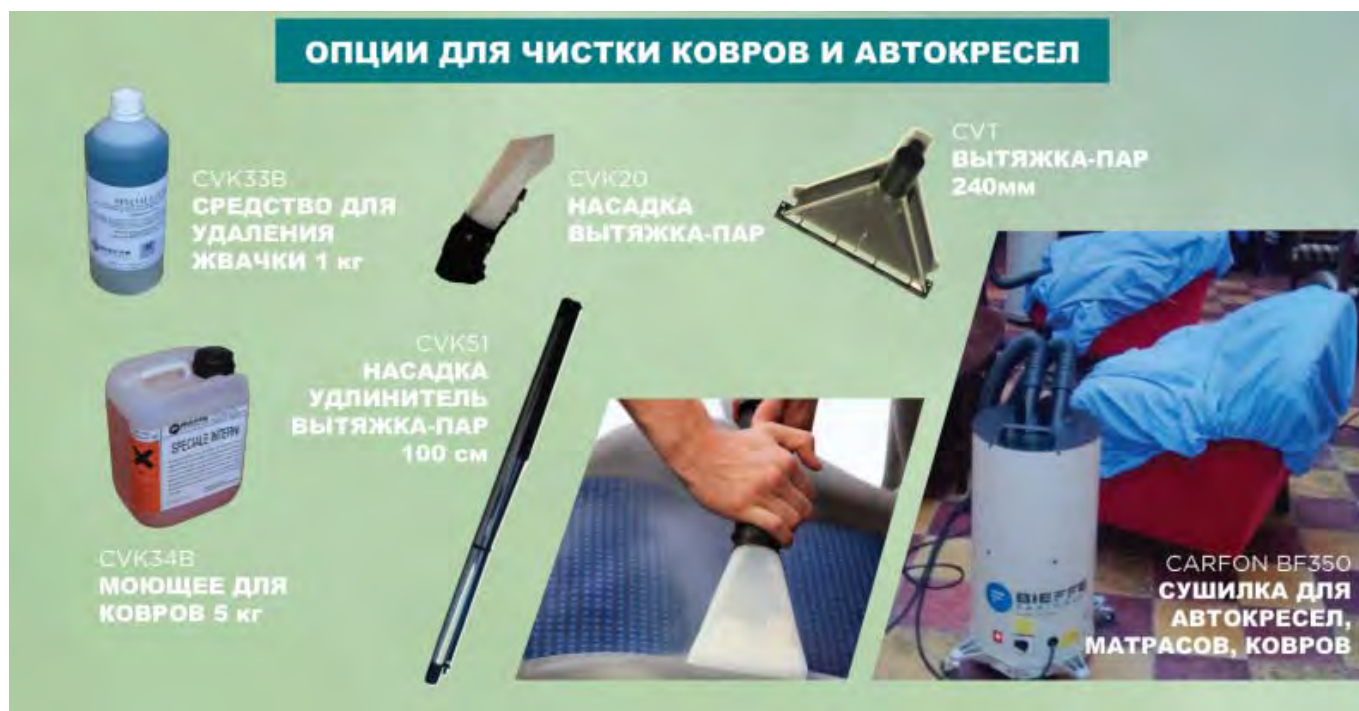

### ИНСТРУКЦИИ ПО ТЕХНИКЕ БЕЗОПАСНОСТИ И ПРЕДУПРЕЖДЕНИЯ

Этот электроприбор соответствует действующим нормам безопасности. Неправильное его использование может в любом случае нанести ущерб людям и/или предметам.

Перед применением прибора, внимательно прочитайте инструкции по использованию.

Сохраните это руководство для дальнейшего использования и для передачи его последующему пользователю.

Завод-изготовитель не несет ответственности за ущерб, вызванный несоблюдением данного предупреждения.

**ВНИМАНИЕ:** Поверхности вблизи котла и рабочего стола подвергаются перегреву во время работы.

Данный прибор предназначен исключительно для чистки обуви, верхней одежды, касок и т.д.. при посредстве моющих средств и пара, он не должен быть использован для целей, отличающихся от тех, для которых он предназначен. Любое другое его применение недопустимо. Прибор не предназначен для использования вне внутреннего помещения.

Лица, которые в силу своих физических, сенсорных или психических возможностей или из-за отсутствия опыта или незнания не в состоянии безопасно использовать прибор, не должны его использовать без надзора или руководства ответственного лица.

Данные лица могут использовать прибор без присмотра, только если им объяснили, как это сделать и если они в состоянии это делать в полной безопасности. Важно, чтобы они смогли распознать и понять, какая опасность может возникнуть при неправильном использовании прибора.

### ДЕТИ

Хранить прибор вне досягаемости детей до восьми лет, в противном случае держать их

под постоянным контролем.

Хранить инструменты и аксессуары в недоступном месте для детей до 8 лет, когда прибор выключен или во время его охлаждения.

Важно, чтобы они смогли распознать и понять, какая опасность может возникнуть при неправильном использовании прибора. В любом случае, не позволяйте детям производить операции по промывке и техническому обслуживанию прибора без надзора. Контролировать детей, находящихся вблизи прибора; не позволяйте им играть с ним.

Опасность удушья! Дети в ходе игры могут обернуться в упаковочный материал (напр. пленку) или надеть его себе на голову и задохнуться. Не допускайте контакта детей и взрослых с деталями, превышающими температуру 40 °С.

## **ТЕХНИЧЕСКАЯ БЕЗОПАСНОСТЬ**

Вследствии неправильно выполненного технического обслуживания или ремонта, может возникнуть серьезная опасность для пользователя. Этот вид работ должен быть выполнен только квалифицированным персоналом или лицом, уполномоченным заводом-изготовителем.

Поврежденный прибор может представлять угрозу безопасности пользователя. Прежде чем использовать прибор, проверьте наличие видимых повреждений. Никогда не используйте поврежденный прибор.

Прибор должен быть подключен к обычному защитному проводнику (заземление). Убедитесь в том, чтобы это необходимое условие было обеспечено. В случае сомнения, вызовите специалиста для проверки прибора.

Завод-изготовитель не несет ответственности за ущерб, вызванный отсутствием или неисправностью заземляющих проводников (напр. удары током).

Безопасная и надежная работа прибора гарантируется только при его подключении к общему источнику питания с 3-контактным разъемом (не с фиксированным соединением). После подключения к сети, розетка должна оставаться в доступном месте, чтобы можно было ее выключить в любой момент.

Информация о подсоединении (защита, частота и напряжение) указанная на табличке с данными прибора, должна полностью соответствовать характеристикам электрической сети, с тем чтобы не повредить прибор. Проверьте эти данные перед подключением. В случае сомнений обратитесь к квалифицированному электрику.

Не подключайте прибор к электро сети с мульти разъемом или удлинителями, не гарантирующими необходимую безопасность (опасность пожара). Поврежденный прибор представляет угрозу безопасности пользователя. В случае повреждения, немедленно выключите его и обратитесь в авторизованную службу технической поддержки.

Право на гарантию аннулируется в случае, если прибор не отремонтирован авторизованной технической службой

Заменяйте неисправные или дефектные детали исключительно на оригинальные запчасти; только таким образом завод-изготовитель может гарантировать полное соблюдение стандартов безопасности.

Отключите прибор от электросети для выполнения работ по установке и обслуживанию

(выключить прибор, вынуть вилку из розетки).

Если кабель питания поврежден, замените его на кабель того же типа (приобретенный у авторизованного технического персонала). Замена может быть выполнена только авторизованным персоналом или службой технической поддержки, уполномоченной производителем.

## **ВНИМАНИЕ**

Рекомендуем заменять защитную крышку бойлера каждые три года.

Не проводить аспирацию таких материалов как стекло, металлические детали и т.д., которые могли бы повредить фильтры. Не пылесосить опасные порошки, раскаленные добела, легковоспламеняющиеся, взрывоопасные, токсичные смеси.

Не откачивайте жидкости из резервуаров, емкостей, раковин и т.д.

## **ПРАВИЛЬНОЕ ИСПОЛЬЗОВАНИЕ**

Используйте только моющие средства, предложенные заводом-изготовителем, в любом случае нетоксичные.

Не используйте токсичные, легковоспламеняющиеся, коррозионные, раздражающие, вредные для окружающей среды, взрывоопасные продукты, завод-изготовитель не несет ответственность за ущерб, причиненный использованием таких продуктов.

Не вливать химические вещества в бойлер, а только воду.

В ходе применения, предохранительный клапан не должен быть удален.

Не мойте прибор под струей воды, не погружайте его в воду.

Перед наполнением бойлера, выньте вилку из розетки.

Никогда не прикасайтесь к прибору влажными или мокрыми руками.

Когда работа закончена, отключить выключатель бойлера и вынуть вилку из розетки.

Нет необходимости сливать остаток воды из бойлера.

Важно ОТКРУТИТЬ ОДИН ВИТОК пробки для снятия давления бойлера.

Не удаляйте устройства по безопасности и защиту.

Пользователь не имеет полномочий вносить изменения или модификации в устройство.

Советуем внимательно прочитать, всю информацию, содержащуюся в данном документе, прежде чем приступить к использованию устройства.

Хранить данный документ вблизи устройства.

В случае повреждения страниц, запросите новую копию на заводе.

## **УТИЛИЗАЦИЯ УПАКОВКИ**

После удаления упаковки проверьте целостность агрегата. Если возникают сомнения на этот счет, не используйте агрегат, а обратитесь в ближайший сервисный центр.

Материалы, используемые для упаковки могут быть переработаны, поэтому выбраны в соответствии с критериями защиты окружающей среды.

Сохраняйте оригинальную упаковку и элементы из полистирола для возможной транспортировки агрегата в будущем. Сохраняйте упаковку также для возможной транспортировки в авторизованный сервисный центр.



WEEE переработка, размещен на упаковке

## ТАБЛИЧКИ И ПИКТОГРАММЫ



Осторожно. Горячая поверхность.



Опасность поражения электрическим током



Осторожно. Скользко в случае разлива жидких веществ



Бойлер под давлением. Не откручивать крышку и не открывайте сливной клапан

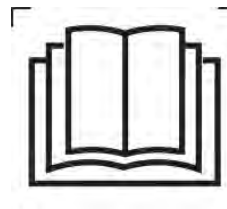

Прочитайте инструкцию перед использованием оборудования



Работать в защитных очках



Работать в защитных перчатках



Отключить штепсельную вилку



Распыление пара, не направлять струю на тело

Моющие средства которые не должны использоваться

**ПОСОБИЕ, УКАЗЫВАЮЩЕЕ КОДЫ ОПАСНОСТИ НАНЕСЕНЫ НА ПРОДУКТАХ, КОТОРЫЕ РЕКОМЕНДУЕТСЯ НЕ ИСПОЛЬЗОВАТЬ С УСТАНОВКОЙ:**

<b>COD. C</b> = РАЗЪЕДАЮЩЕЕ	<b>O</b> = ОКИСЛИТЕЛЬНОЕ
<b>E</b> = ВЗРЫВЧАТОЕ	<b>TT+</b> = ТОКСИЧНОЕ
<b>FF+</b> = ЛЕГКОВОСПЛАМЕНЯЮЩЕЕСЯ	<b>Xi</b> = РАЗДРАЖАЮЩЕЕ
<b>N</b> = ОПАСНОЕ ДЛЯ ОКРУЖАЮЩЕЙ СРЕДЫ	<b>Xn</b> = ВРЕДНЫЙ

## ШИЛЬДИК ИДЕНТИФИКАЦИИ АГРЕГАТА

Факсимиле



Bieffe Srl  
Strada Costa Fagnano, 3 Loc.  
VILLA FASTIGGI  
61122 PESARO ITALY



МОДЕЛЬ	SCARPAVAPOR NO LIMITS Art. BF426
СЕРИЙНЫЙ НОМЕР	...
ЭЛЕКТРОПИТАНИЕ	220/230 V - 50/60 Hz
МОЩНОСТЬ БОЙЛЕРА	2000 W
МОЩНОСТЬ СУШКИ	150 W
МОЩНОСТЬ ВАКУУМНОЙ ВЫТЯЖКИ	150 W
МОЩНОСТЬ ВЕРТИКАЛЬНОЙ СУШКИ	150 W
МОЩНОСТЬ АСПИРАТОРА ЖИДКИХ ВЕЩЕСТВ	1200 W
МАКСИМАЛЬНОЕ ДАВЛЕНИЕ ВХОДА СЖАТОГО ВОЗДУХА	600 kPa (6 бар)
ДАВЛЕНИЯ БОЙЛЕРА	500 kPa (5 бар)
ОБЪЕМ БОЙЛЕРА	2,8 л
ПОДАЧА ВОДЫ В БОЙЛЕР	АВТОМАТИЧЕСКАЯ
МАКСИМАЛЬНАЯ ТЕМПЕРАТУРА СУШКИ	40 °C
ВЕС	116 кг

Made in Italy

## ГАРАНТИЙНЫЕ УСЛОВИЯ

BIEFFE заменит или отремонтирует бесплатно детали, имеющие оригинальный дефект, в течение 12 месяцев со дня доставки первому пользователю, за исключением электрических частей. Оборудование должно быть отремонтировано в сервисном центре или у дилера, уполномоченного изготовителем. Гарантией не предусмотрено замена оборудования. Для гарантийного обслуживания оборудования гарантийный сертификат должен быть заполнен в полном объеме и сохраняется покупателем с момента покупки оборудования. Гарантия не распространяется в следующих случаях:

- 1) Пользователь не в состоянии предоставить заполненный и подтвержденный гарантийный сертификат.
- 2) Повреждения или поломки в результате транспортировки продукта.
- 3) Неправильная или плохая установка агрегата.
- 4) Недостаточность или неправильность электрических систем.
- 5) Пренебрежение, халатность или некомпетентность в использовании продукта.
- 6) Вмешательства для устранения предполагаемых дефектов или проверок.
- 7) Установка или корректировка.
- 8). Фальсификация неуполномоченным персоналом.
- 9) Нарушение сохранности заводских пломб, предотвращающих доступ к внутренним частям оборудования.
- 10) По всем независимым от изготовителя причинам.

Гарантийные обязательства не распространяются на окрашенные или эмалированные детали, ручки, съемные или сменные пластиковые детали, лампы, стеклянные детали, резиновые трубки, внешние электрические провода и всевозможные аксессуары нормального износа. BIEFFE не несет ответственности за любой прямой или косвенный ущерб, причиненный людям или вещам в результате выхода из строя оборудования или принудительного приостановления работы. Гарантия действительна только для оборудования, используемого на территории страны. Транспортные расходы полностью покрываются покупателем. Гарантия не предусматривает выезд технического персонала на место. Гарантия не включает в себя:

1. Ответственность за прямой или косвенный ущерб, причиненный людям, животным или вещам в результате поломки или неисправности машины.
2. Компенсацию транспортных расходов на проведение ремонта на месте пользователя, любые таможенные пошлины на машины, отправленные за границу.
3. Налоги (НДС) и другие расходы, не указанные в контракте на поставку несет покупатель.
4. Замена или ремонт материалов, на которые распространяется гарантия в любом случае не продляют срок самой гарантии.

Компетентный суд указывается только фирмой Bieffe.

## ГАРАНТИЙНЫЙ СЕРТИФИКАТ

\_\_\_\_\_  
Дата покупки

\_\_\_\_\_  
Модель и серийный номер агрегата

\_\_\_\_\_  
Печать и подпись продавца

ПРОВЕДЕННЫЕ РАБОТЫ		
ДАТА	ПРИЧИНА	ПОДПИСЬ ТЕХНИКА



## ОПИСАНИЕ ПРИБОРА

Система представлена в виде структуры, состоящей из окрашенных стальных панелей и из стали иннокс, закрепленных специальными винтами.

Внутри находятся насосы для подачи моющих средств, электронная система управления и контроля, всасыватели, электроклапаны для подачи продуктов, подведенных к гибким шлангам, к щеткам или внешним пистолетам и т.д.

Парогенератор является сердцем прибора он полностью выполнен из меди, нагревательные элементы размещены вне бойлера и они не погружены в воду. Это техническое решение позволяет избежать проблемы с износом и экономит электроэнергию, сокращая до минимума время ожидания.

Давление в ходе работы контролируется хорошо выверенным реле, безопасность обеспечивается правильно откалиброванным предохранительным клапаном, посредством манометра возможно держать под контролем давление внутри агрегата.

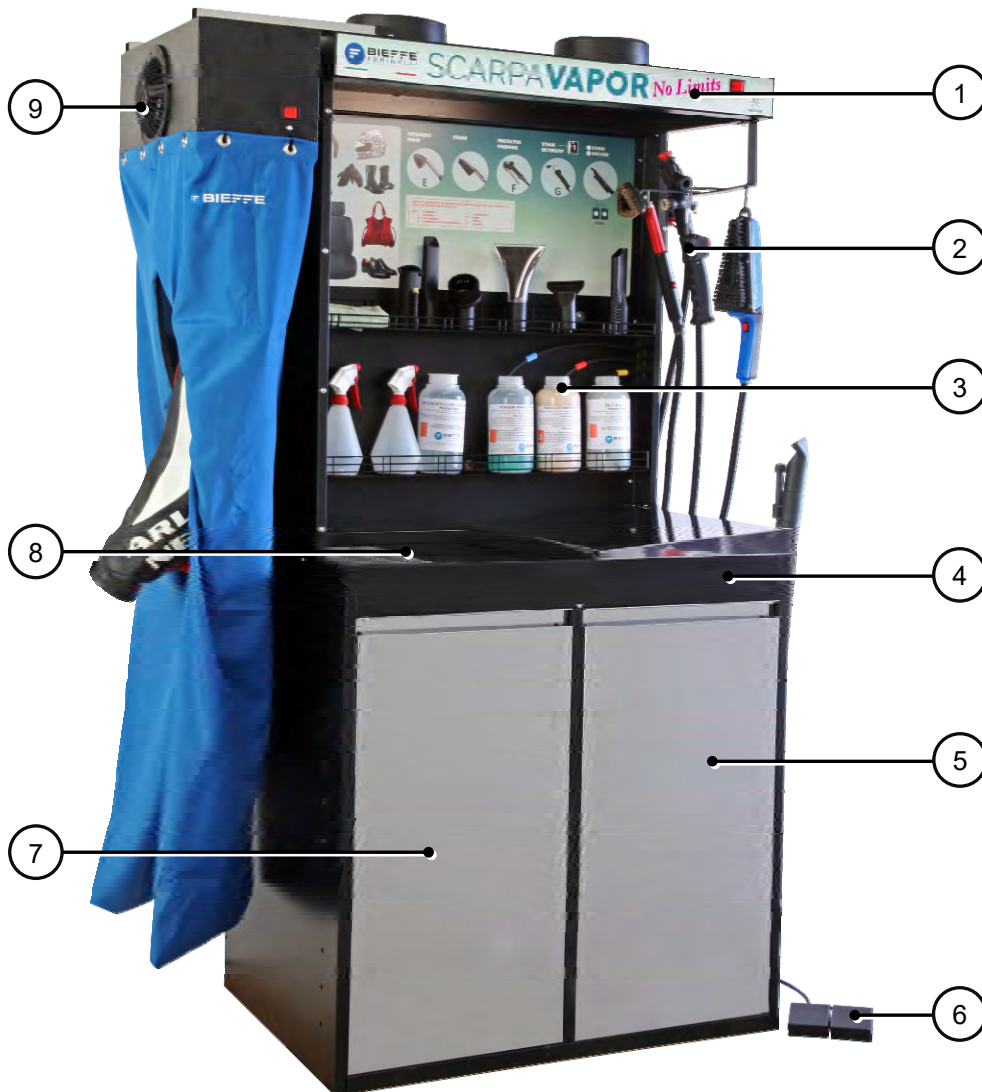

1. Вытяжка с подсветкой
2. Пистолеты и щетки
3. Панель-держатель аксессуаров и бутылок с моющими средствами
4. Основа
5. Отсек для парогенератора, резервуаров и вытяжки жидкостей
6. Педаль управления
7. Бокс для сушки для обуви
8. Емкость для слива грязной воды
9. Вертикальное устройство для сушки

10.

## МОНТАЖ ЧАСТЕЙ, ПОСТАВЛЯЕМЫХ В РАЗОБРАННОМ ВИДЕ

Установите вытяжку (2) на основу (3) и вертикальное сушильное устройство (1) на верхнюю часть вытяжки

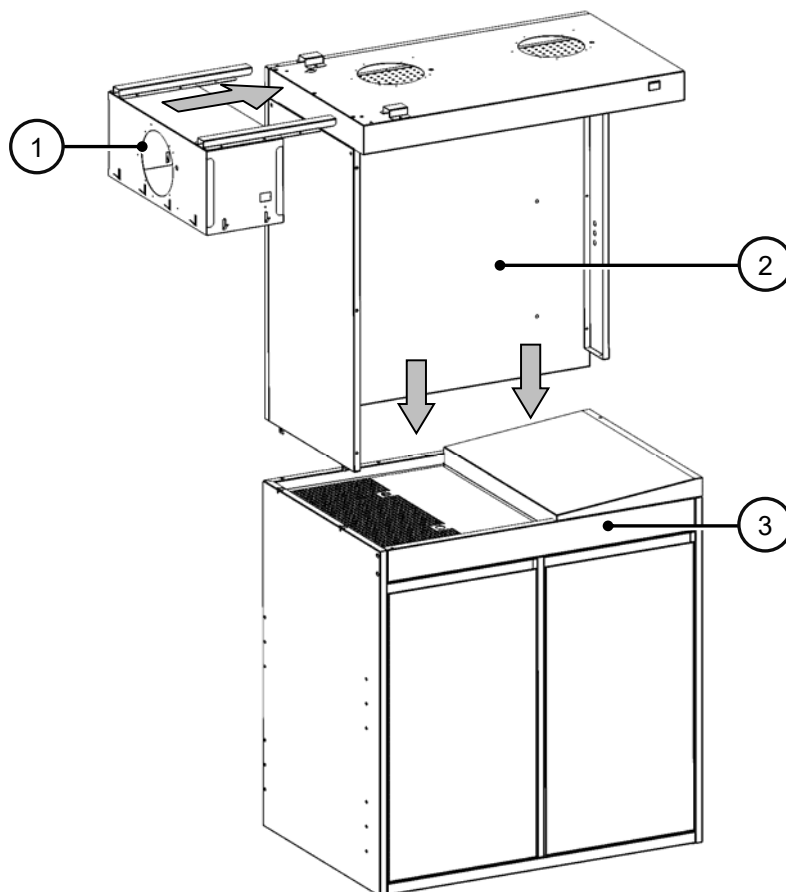

Прикрепить вытяжку к основе, плотно затянув прилагаемые винты с помощью отвертки.



Вставьте два стержня вертикальной сушильной установки в отверстия (1, 2) втиснув их в резьбу (3).

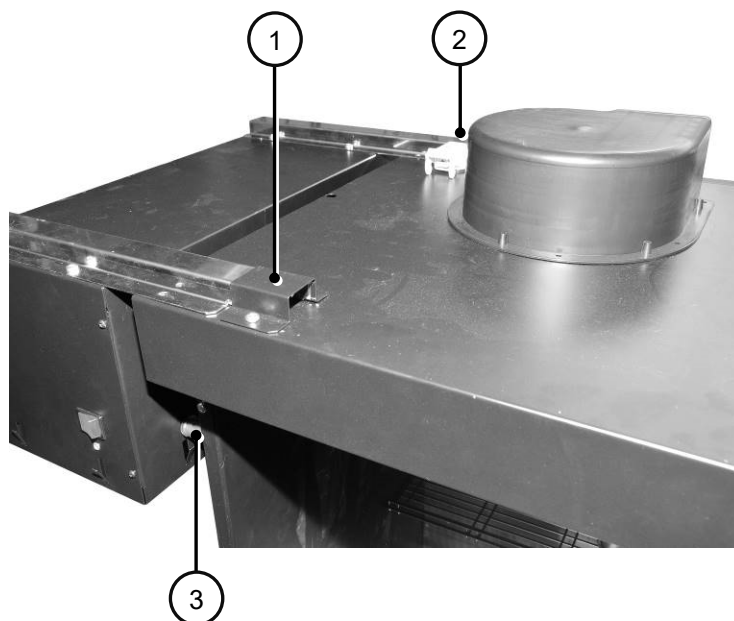

Закрепите штанги соответствующими винтами с помощью отвертки.

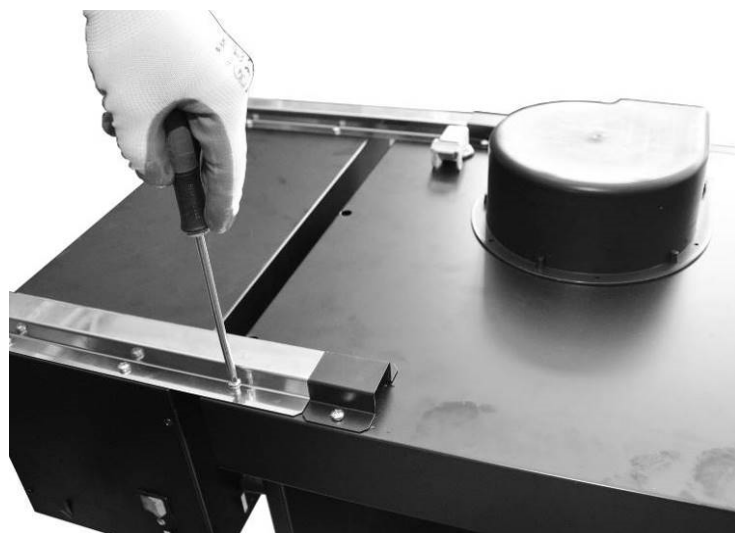

Подсоедините вилку розетки к верхней части вытяжки.

Изображение ориентировочное, вилка может отличаться от изображения сбоку.



## ЗАПУСК

Вставьте шланг сжатого воздуха в быстроразъемное соединение\*. Откройте разъединитель вверх по установке для подачи питания.

\*Компрессор необходимый для использования моющей пены, не поставляется вместе с прибором. Давление воздуха на входе должно быть от 1 до 6 бар.

Вставьте предварительно опорожненный и очищенный высасыватель жидкости в соответствующий отсек в правой стороне основы.

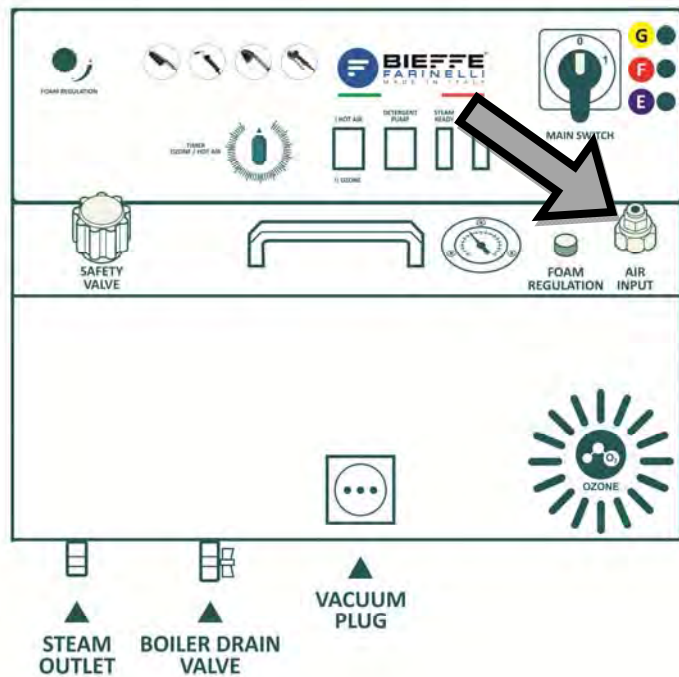

Подсоедините штекер высасывателя жидкости в соответствующую розетку. Включите переключатель высасывателя жидкости положение "ON/1".

Для подключения рукоятки пара/всасывания код.CVK21SC, вставьте штекер паропровода в гнездо "выход пара" и подсоедините высасывающий шланг в отверстие резервуара высасывателя жидкостей. Подача пара и высасывание CVK21SC приводятся в действие с помощью педали. Что подробно описано на последующих страницах.

Наполните резервуар водопроводной водой (D) (не используйте дистиллированную или деминерализированную воду) и поместите его под основой в правом отсеке.

Вставьте в глубину бака шланг для дозаправки с датчиком, сигнализирующим о том, что закончилась вода.

Поместите пустой резервуар (C) в правый отсек и вставьте внутрь его шланг для слива грязной воды.

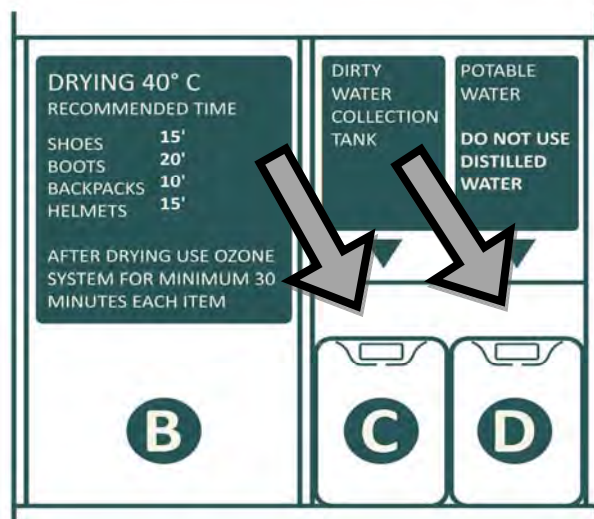
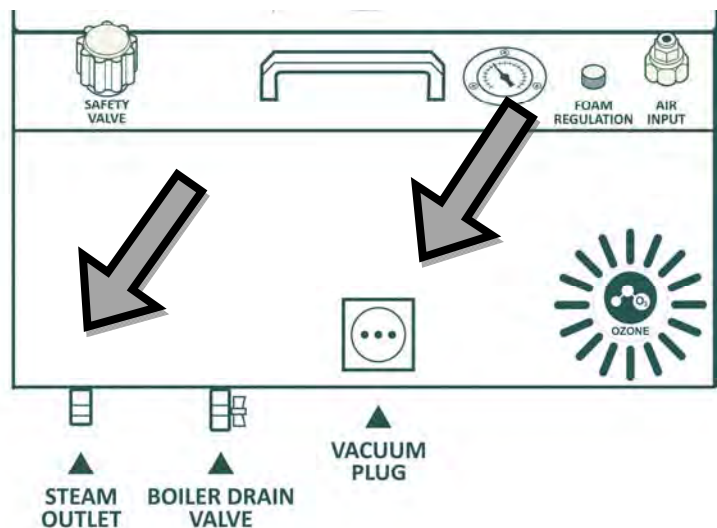

Поместите на панель бутылки с моющими средствами:

- Продукт для пены (E) синий;
- Продукт для финишной отделки (F) красный;
- Моющее средство (G) желтый

Вставьте внутри бутылок трубки, обозначенные соответствующим цветом.

Продукты могут быть разбавлены соответствии со спецификациями, указанными на этикетке бутылки.

Используйте моющие средства, рекомендованные Bieffe, будучи протестированными и одобренными для сохранности обрабатываемых материалов и окружающей среды.

Прочитайте паспорта безопасности используемых продуктов.

Убедитесь что крышка "ПРЕДОХРАНИТЕЛЬНЫЙ КЛАПАН" закручена, сделайте это вручную (не закручивайте слишком сильно, не используйте инструменты).

Убедитесь, что сливной кран под бойлером закрыт.

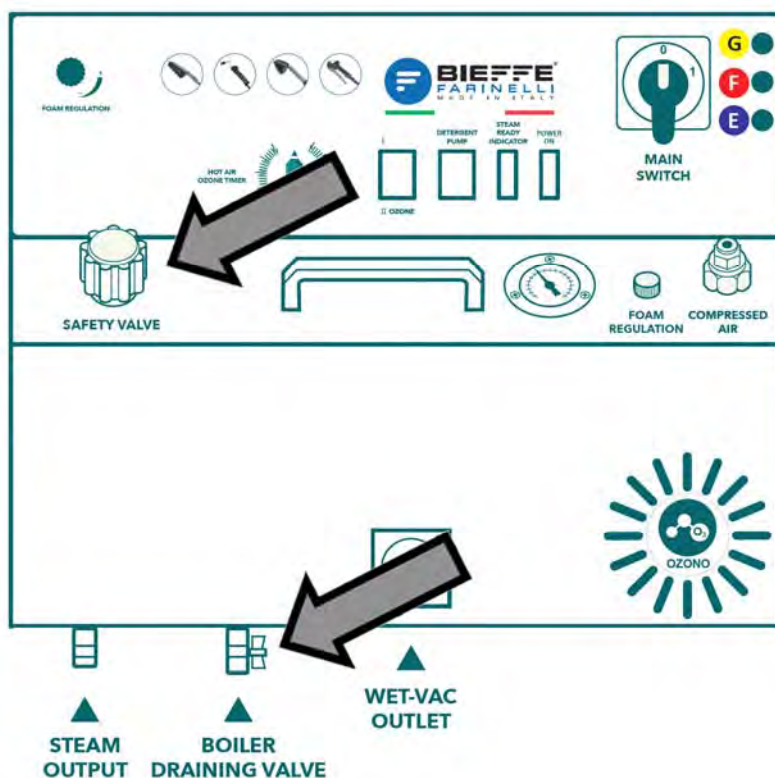
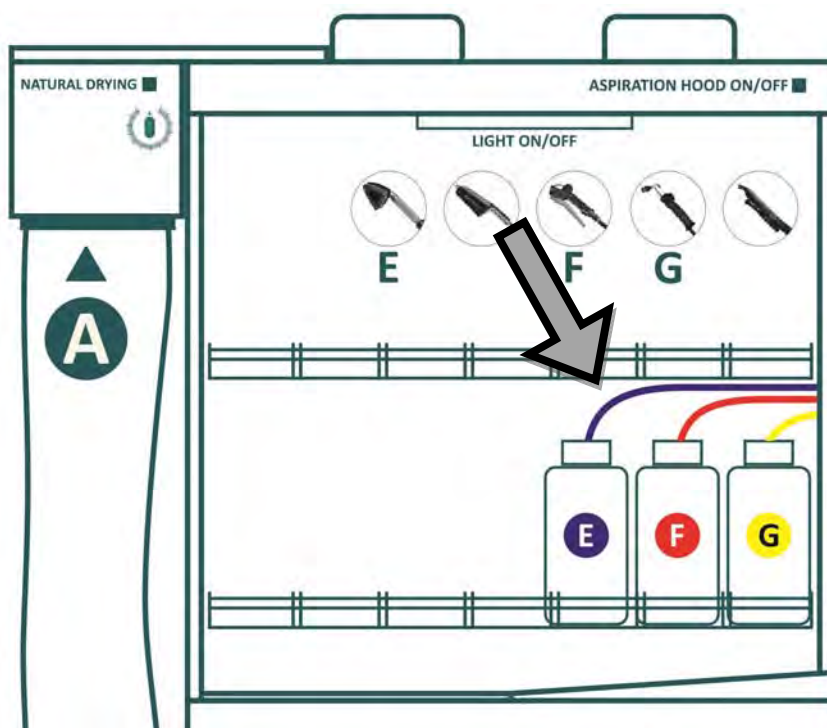

## ВКЛЮЧЕНИЕ

Вставьте сетевую вилку основы в электророзетку.

Вставьте сетевую вилку вытяжки в электророзетку.

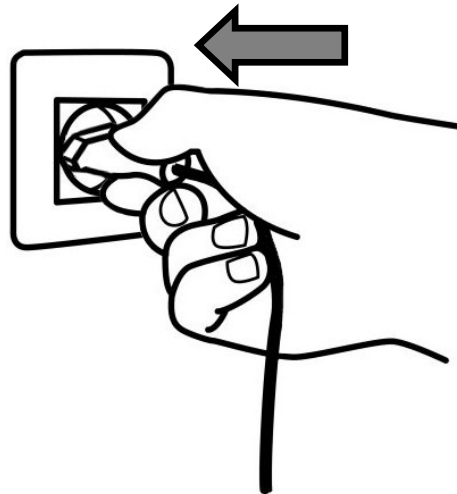

Поверните переключатель на основе в положение “ON/1”, чтобы запустить бойлер.

Насос автоматически загружает воду в бойлер. Автоматическая система дозирования, состоящая из электронной платы и насоса поддерживают постоянный уровень воды во время использования прибора. Первое заполнение бойлера может занять вплоть до десяти минут.

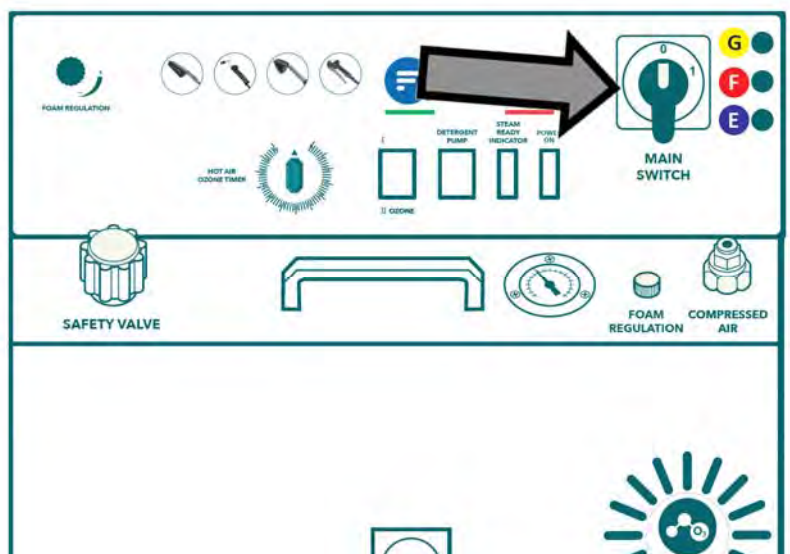

Давление достигается за пятнадцать минут загоранием сигнальной лампочки “ПАР ГОТОВ”.

Во время работы давление, указанное на манометре (5÷6 бар) подвергается колебаниям в зависимости от количества подаваемого пара.

Вполне нормально, что манометр указывает более низкое давление в ходе использования пара.

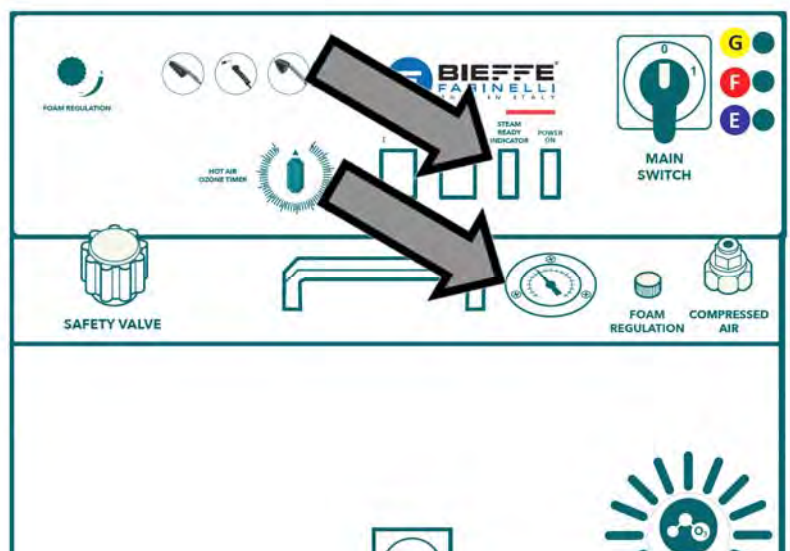

## РЕКОМЕНДУЕМЫЙ РАБОЧИЙ ЦИКЛ

Нижеописанный цикл описывает процесс очистки обуви, но он также действителен для очистки касок, курток т.д.

Наденьте защитные очки против возможных брызг.

Наденьте перчатки во избежании ожогов паром.

Включите переключатель насоса мощющего средства, расположенный на боковой панели машины.

Включите вытяжку и свет, поместив переключатели в положение "ON/1".

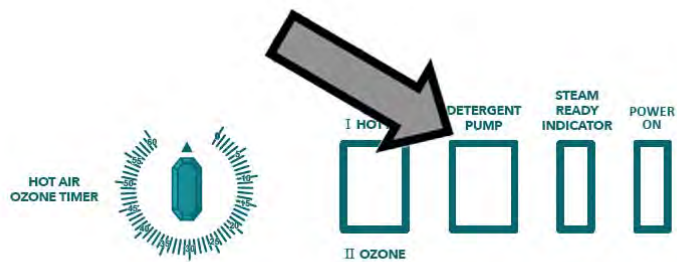

Вставьте расширитель внутри башмака.

### ИСПОЛЬЗОВАНИЕ ПИСТОЛЕТА ДЛЯ МОУЩЕЙ ПЕНЫ

Убедитесь в том, что в синем резервуаре (E) находится соответствующий продукт, после чего нажмите выключатель на рукоятке пистолета для подачи пены (E).



Вы можете отрегулировать интенсивность подачи пены с помощью воздействия на регулировочные ручки.

Равномерно нанесите пену и протрите поверхность.

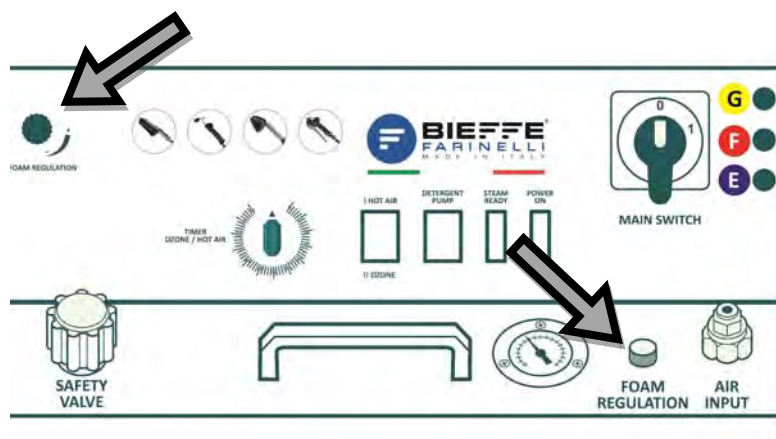

### ИСПОЛЬЗОВАНИЕ ПИСТОЛЕТА ДЛЯ ПОДАЧИ ПАРА /МОЮЩЕГО СРЕДСТВА

Установите на пистолетную насадку (G), наиболее подходящую щетку для обрабатываемого типа материала. Удостоверьтесь в том, что в желтом резервуаре находится подходящее моющее средство (G).



На рукоятке находятся две раздаточные кнопки: пар (красная) и моющее средство (белая).

Распределить моющее средство на поверхность так, чтобы обезжирить самые въевшиеся пятна. Оставьте действовать на несколько минут для наибольшего обезжиривания.

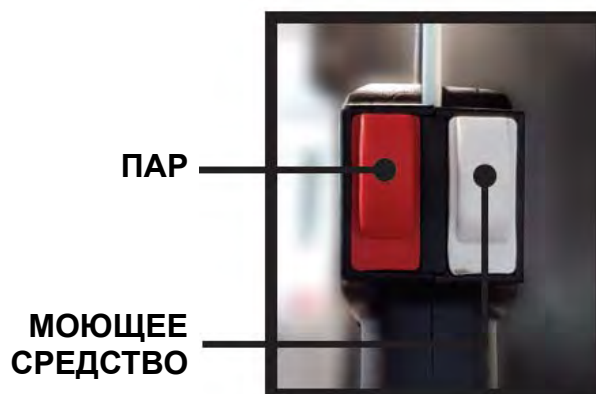



Подавая пар, протирайте щеткой для очистки поверхности. Будьте осторожны в использовании пара и жестких щеток на более деликатных материалах. Не направляйте пар в одну и ту же точку очищаемой поверхности в течении продолжительного времени. Компания Bieffe не несет ответственности за любой ущерб, причиненный оператором.



### ИСПОЛЬЗОВАНИЕ ЩЕТКИ ДЛЯ ПАРА

Ополосните башмак от остатков моющего средства и грязи, посредством подачи пара соответствующей щеткой. Нажмите на кнопку, находящуюся на рукоятке щетки для подачи пара.

Н



### ИСПОЛЬЗОВАНИЕ РУКОЯТКИ ПАРА /ВЫТЯЖКИ CVK21SC

Рукоятка пара/вытяжки CVK21SC управляется стопой, путем воздействия на педаль, находящуюся на полу.

Эти две функции могут быть задействованы по отдельности или вместе.

Подача пара и его вытяжка для окончательной очистки.

Используйте наиболее подходящий аксессуар для чистки того или иного предмета.

- ⓘ ПАР
- Ⓜ АСПИРАЦИЯ



ПЕДАЛИ



### **ИСПОЛЬЗОВАНИЕ ПИСТОЛЕТА ДЛЯ НАНЕСЕНИЯ ЗАЩИТНОГО СЛОЯ**

Убедитесь в том, что в синем резервуаре находится соответствующий продукт(F). Нажмите рычаг на рукоятке пистолета F для подачи продукта для защитного финишного слоя. Распылите его равномерно по всей поверхности.

**F**



### **СУШКА ПРИ 36°C В БОКСЕ**

Для сушки, поместите предмет на соответствующий держатель внутри бокса в левом отсеке основы.

Закройте дверцу бокса.



Задействуйте воздуховод для сушки, повернув переключатель на **“1” ГОРЯЧИЙ ВОЗДУХ**.

Поставьте таймер на заданное время сушки.

Рекомендуемое время высыхания указано в таблице, размещенной в правом отсеке.

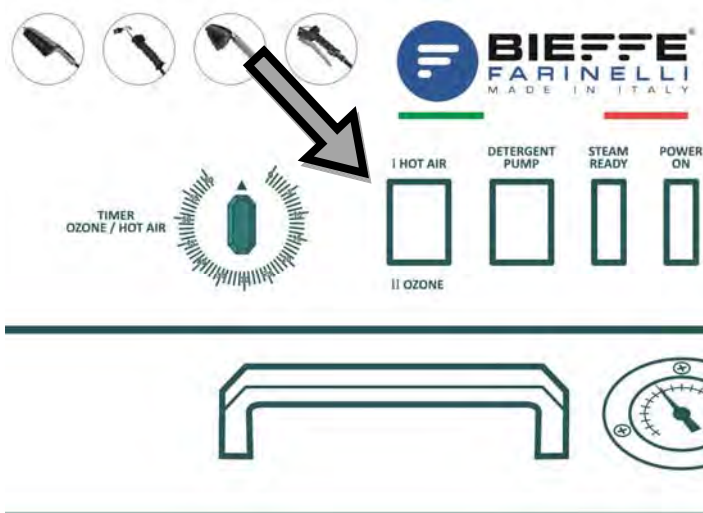

## ОЗОНИРОВАНИЕ

По окончании сушки, предмет может быть подвергнут обработке озоном.

Задействуйте вентилятор озона, поместив переключатель на **“2” ОЗОН**.

Поверните ручку таймера для активации подачи озона в соответствии с указаниями, содержащимися в таблице, размещенной в правом отсеке.

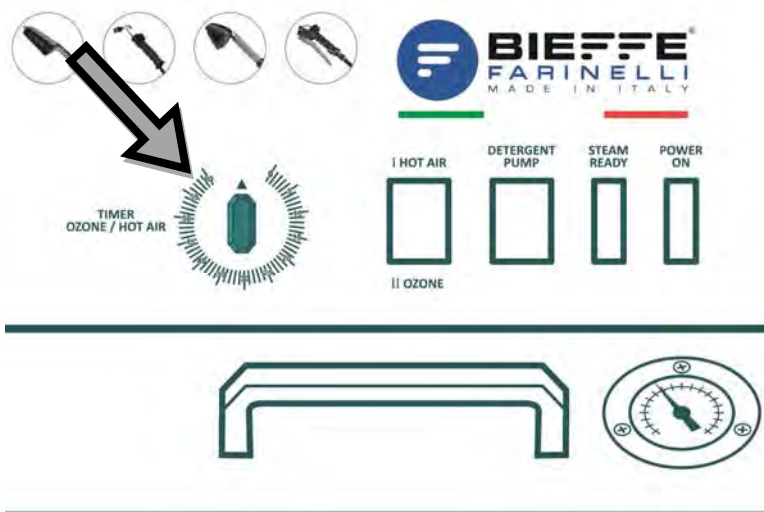
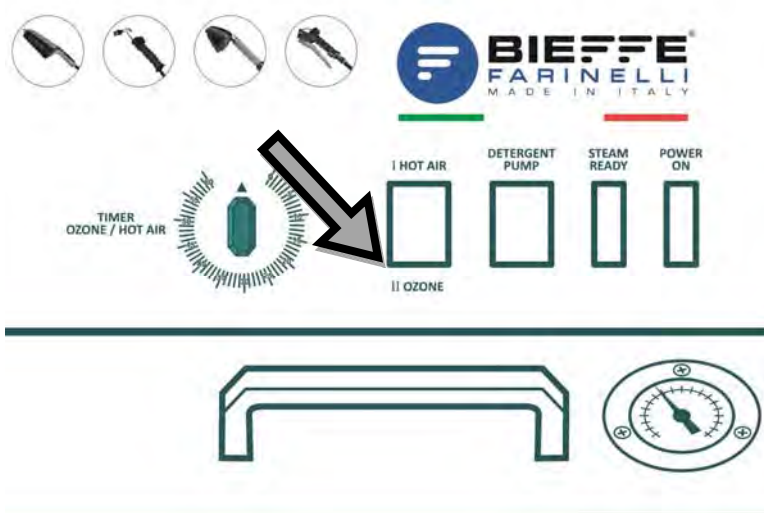

## ЕСТЕСТВЕННОЕ ВЫСЫХАНИЕ НА ВЕШАЛКЕ

После обработки таких предметов одежды как куртки, кожаные комбинезоны и т.д. можно сушить их в вертикальном положении, повесив вешалку в пункт (А).

Откройте молнию защитного чехла и поместите туда предмет одежды.

Закройте молнию полностью или частично, чтобы определить количество воздуха, выходящего из чехла.

Поверните выключатель, находящийся на вешалке и установите таймер в соответствии с заданными параметрами, необходимыми для высыхания. Воздух подается при температуре окружающей среды для того, чтобы иметь возможность сушить такие материалы как кожа, замша и т.д.

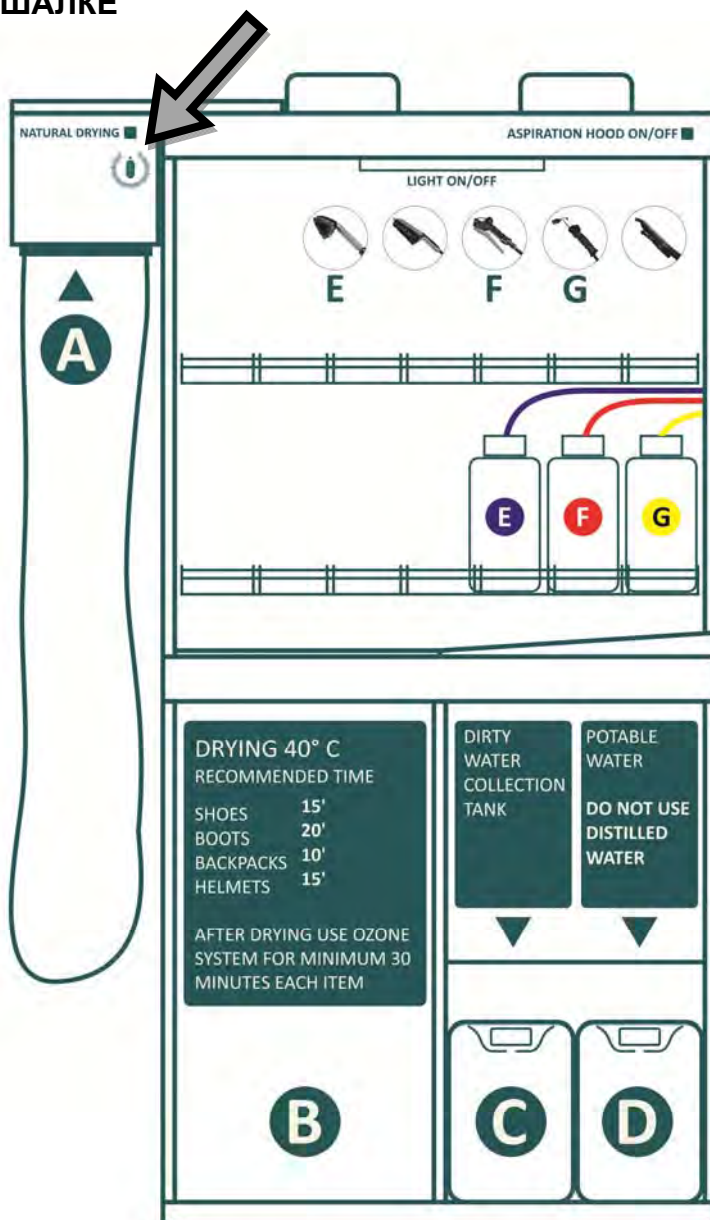

## ОПОРОЖНЕНИЕ И ЧИСТКА БОЙЛЕРА

Периодически выполняйте данную операцию (не реже одного раза в месяц). Гарантия не действительна в случае невыполнения данной процедуры.

Отсоедините штепсельную вилку основы из розетки.

Отсоедините штепсельную вилку вытяжки из розетки.

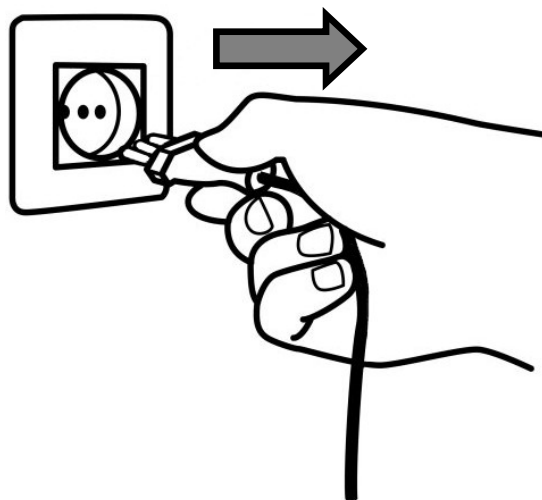

Подождите, пока бойлер остынет.

Проверьте по манометру отсутствие давления внутри бойлера.

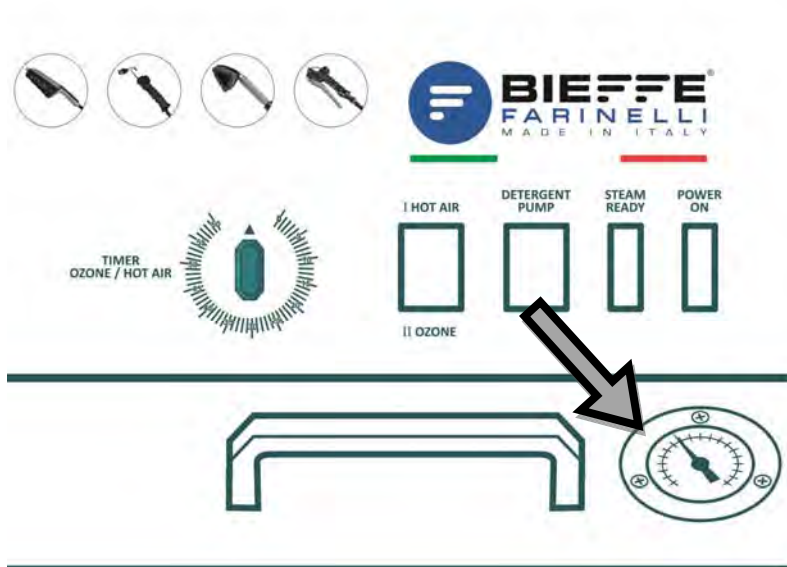

Поместите по меньшей мере 3 литровую емкость под сливным краном бойлера.

Сначала откройте “ПРЕДОХРАНИТЕЛЬНЫЙ КЛАПАН” с предельной осторожностью (возможно присутствие остаточного давления), после чего откройте “КЛАПАН БОЙЛЕРА” для его опорожнения.

Не вливайте в бойлер какие то ни было моющие средства, кислоту или средство для удаления накипи.

Будьте осторожны, чтобы руки не попали под слив, горячая вода может вызвать ожоги.

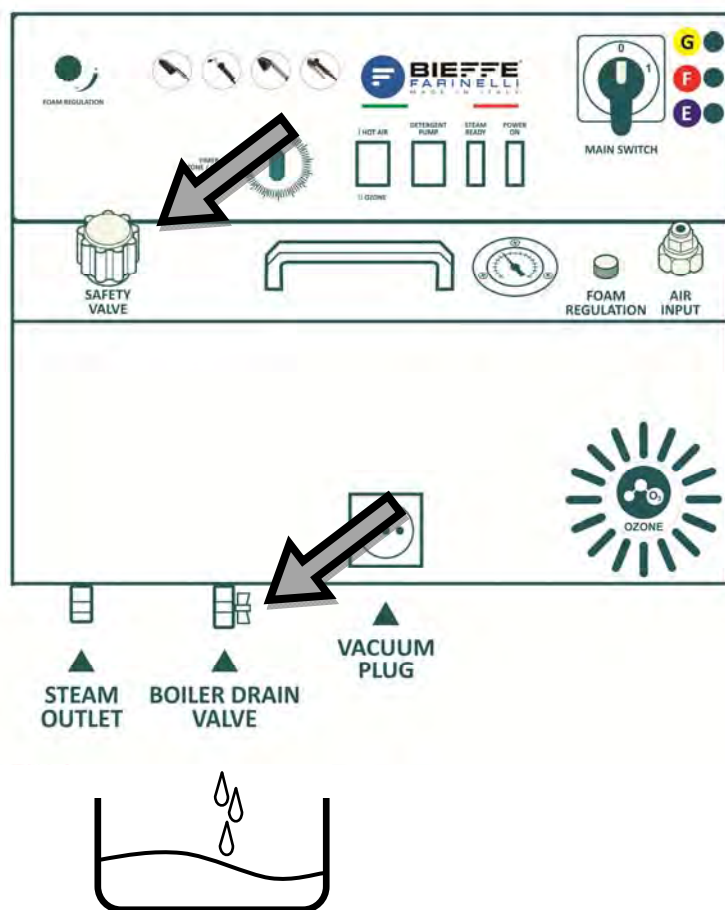

## ОЧИСТКА РАБОЧЕГО СТОЛА

Снимите решетку с рабочего стола.



Можно промыть резервуар для сбора отходов с помощью струи пара.

Не используйте абразивные губки или царапающие продукты, которые могут повредить стальную поверхность.



Откройте правый отсек, выньте сливную трубу из канистры. Вытащите канистру с грязной водой. После того как вы ее опорожните и тщательно промоете, поставьте ее на место и введите сливную трубу внутрь канистры.



## ОЧИСТКА АППАРАТА ДЛЯ ВЫТЯЖКИ ЖИДКОСТЕЙ

Отсоедините электророзетку от сети

Вытащите аппарат для вытяжки жидкостей из отсека.



Отсоедините всасывающую втулку.

Отсоедините крышку.  
Вытащите фильтр из выемки и промойте его чистой водой.

Опорожните его и промойте внутреннюю поверхность чистой водой.

Не используйте абразивные губки или царапающие продукты, которые могут повредить металлическую поверхность.

По окончании процедуры, когда все компоненты высохнут, соберите их в обратном порядке и поместите в отсек.





## РУКОВОДСТВО ПО УСТРАНЕНИЮ НЕИСПРАВНОСТЕЙ

НЕИСПРАВНОСТЬ	ВОЗМОЖНАЯ ПРИЧИНА	УСТРАНЕНИЕ НЕИСПРАВНОСТИ
Прибор не включается	Электрический кабель поврежден	Обратитесь в авторизированный сервисный центр для замены
Бойлер не достигает давления	Проверьте наличие напряжения в сети	Вставьте вилку в другую розетку и поверните выключатель на ON/1 и проверьте напряжение сети
	Неисправный нагревательный элемент бойлера	Обратитесь в авторизированный сервисный центр
Пистолет не подает пар	Закрит регулирующий кран	Вращайте регулировочный кран против часовой стрелки
	Не хватает давления в бойлере	Подождите, пока давление не поднимется
	Неисправны кнопки на пистолетах или электромагнитных клапанах	Обратитесь в авторизированный сервисный центр
Из пистолета выходит пар без нажатия кнопки	Неисправна кнопка пистолета или электромагнитный клапан	Закройте кран, регулирующий подачу пара/воды и обратитесь в авторизированный сервисный центр
Вода не выходит из сливного крана, находящегося под машиной	Кран может быть засорен образовавшейся накипью	После охлаждения бойлера откройте кран и вставьте отвертку внутрь отверстия, чтобы освободить ее от нечистот
Пар выходит из горловины заливной крышки с предохранительным клапаном	Повреждена крышка или прокладка	Заменить крышку или прокладку оригинальными запасными частями производства Bieffe
Непрерывный звуковой сигнал, сообщающий об окончании воды "бип"	Нет чистой воды в баке	Долить воды
	Наличие деминерализованной или дистиллированной воды в баке	Замените ее водопроводной водой или добавьте в бак чайную ложку соли
	Загрязнены контакты датчиков	Промойте контакты нейтральным моющим средством
	Поврежден провод датчиков	Обратитесь в авторизированный сервисный центр
Насос для дозарядки не останавливается	Датчик Н грязный	Обратитесь в авторизированный сервисный центр для очистки датчика
	Поврежден провод датчика	Обратитесь в авторизированный сервисный центр для замены провода
	Насос продолжает работать	Обратитесь в авторизированный сервисный центр для замены электронной схемы



## ДЕКЛАРАЦИЯ С.Е. СООТВЕТСТВИЯ

Предприятие:

**BIEFFE s.r.l.**  
**Strada Costa Fagnano,3 Loc. VILLA FASTIGGI**  
**61122 PESARO ITALY**  
**Tel. 0721281857 Fax. 0721281880**

Заявляет под собственную ответственность что продукт:

парогенератор для чистки

- **SCARPAVAPOR NO LIMITS BF426**

Соответствует основным требованиям директив ЕС:

**Электромагнитная совместимость**

CEI EN 55014-1:2017

CEI EN 55014-2:2016

CEI EN 61000-3-2:2015

CEI EN 61000-3-3:2014/ЕС:2014/ЕС:2016

**Электробезопасность для гладильных утюгов/бойлеров**

CEI EN 60335-1:2013/A11:2015/ЕС:2014

CEI EN 60335-2-3:2016

**Электробезопасность для пароочистителей**

CEI EN 60335-1:2013/A11:2015/ЕС:2014

CEI EN 60335-2-54:2009/A11:2013

Пезаро 01/07/2018

Подпись

Лучано Фаринелли

Единоличный директор и хранитель технической документации, хранящейся по адресу:

**BIEFFE s.r.l.**  
**Strada Costa Fagnano,3 Loc. VILLA FASTIGGI**  
**61122 PESARO ITALY**